



**AUTOMOBILE CLUB D'ITALIA  
ATTIVITA' SPORTIVE**

**DELIBERAZIONE DEL PRESIDENTE DEGLI ORGANI SPORTIVI DELL'ACI  
n. 11/2015**

Il giorno 13 marzo 2015 il Presidente dell'ACI, Ing. Angelo Sticchi Damiani nella sua qualità di Presidente degli Organi Sportivi di ACI ha adottato la seguente deliberazione in via d'urgenza;

**tenuto conto** che il Regolamento Tecnico di Settore (Karting) disponeva per la cl. 60 cc. Minikart (omologazione 2015/2020) l'obbligo dell'utilizzo del sistema di fissaggio del musetto anteriore denominato Front Fairing Kit della KG, già adottato dalla CIK FIA;

**considerato** che nelle prime gare dell'anno l'utilizzo del sistema di fissaggio predetto ha dato luogo a seri incidenti sul piano della dinamica ma fortunatamente senza conseguenze gravi per i piloti;

**considerata** l'esigenza prioritaria e primaria affermata anche dalla Commissione Karting di preservare l'incolumità dei giovani partecipanti alle gare karting;

**vista** l'urgenza di predisporre un comunicato che renda immediatamente operativo la modifica regolamentare;

**visto** quanto disposto dall'art. 10.2 lett. n) del Regolamento di Organizzazione e Funzionamento delle Attività Sportive dell'ACI, che conferisce al Presidente il potere di adottare, anche con consultazione epistolare (compreso il fax e/o la e-mail), provvedimenti indifferibili ed urgenti nelle materie di competenza della Giunta Sportiva, che devono essere sottoposti a ratifica dello stesso Organo nella prima riunione utile;

**DELIBERA**

La seguente modifica del Regolamento Tecnico di Settore Karting:

**Art.5 'DISPOSIZIONI COMUNI A TUTTE LE CLASSI'**

**5.14 – Carenature**

In tutte le classi la superficie esterna delle carenature laterali deve coincidere con il piano passante per le superfici esterne delle ruote anteriori e posteriori con pneumatici slick gonfiati a pressione d'uso (ved. Disegno n. 1 all'Art.5.15)

**5.14.1** - In tutte le classi, con eccezione della 60 cc. Mini e Baby sono ammesse soltanto carenature conformi al Regolamento Tecnico Internazionale.

Sui kart che montano musetti anteriori con omologazione CIK FIA o ACI antecedente al 2014, deve essere utilizzato il sistema di fissaggio di tipo tradizionale.

Sui kart che montano musetti anteriori con omologazione CIK FIA o ACI 2015-2020, deve essere utilizzato il sistema di fissaggio conforme a quanto descritto nella foto e nel disegno seguenti

**5.14.2 - cl. 60 cc. Mini e Baby (omologazione con scadenza non oltre il 2014)**

Sono ammesse le carrozzerie (paraurti anteriore, spoiler anteriore porta numero, cassoni laterali) omologate da ACI. Sui kart che montano musetti anteriori con omologazione CIK FIA o ACI antecedente al 2014, deve essere utilizzato il sistema di fissaggio di tipo tradizionale; sui i kart che montano musetti anteriori con omologazione CIK FIA o ACI 2015-2020, deve essere utilizzato il sistema di fissaggio conforme a quanto descritto nella foto e nel disegno seguenti

**5.14.3 - cl. 60 cc. Mini e Baby (omologazione 2015-2020)**

Sono ammesse le carrozzerie (paraurti anteriore, spoiler anteriore porta numero, cassoni laterali) omologate da ACI 2015-2020. A decorrere dal 1.1.2015 è obbligatorio l'utilizzo, per la classe 60 Minikart (2015/2020), l'utilizzo del sistema di fissaggio del musetto anteriore conforme a quanto descritto nella foto e nel disegno seguenti.

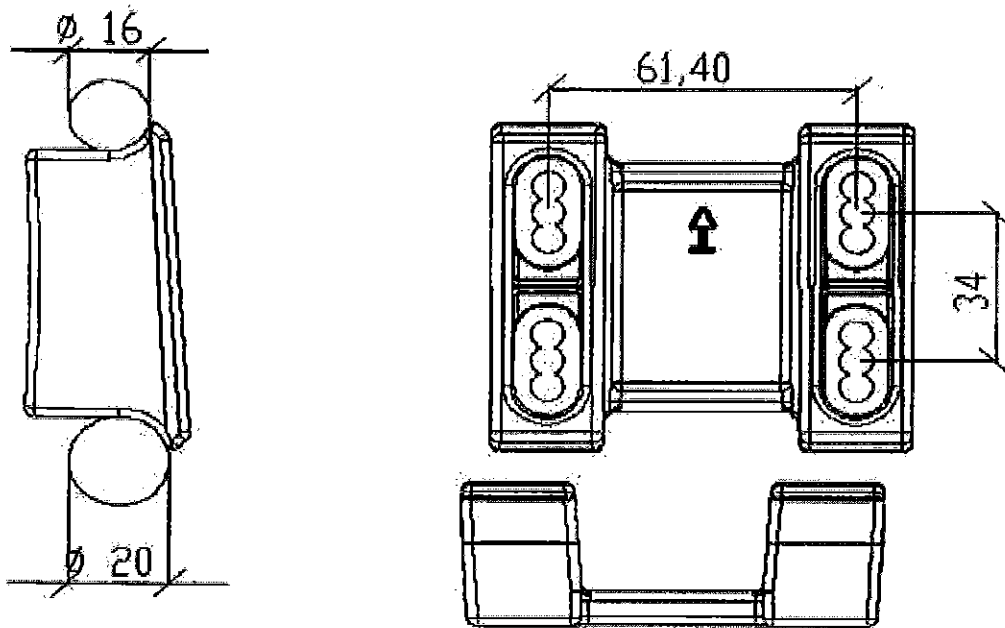
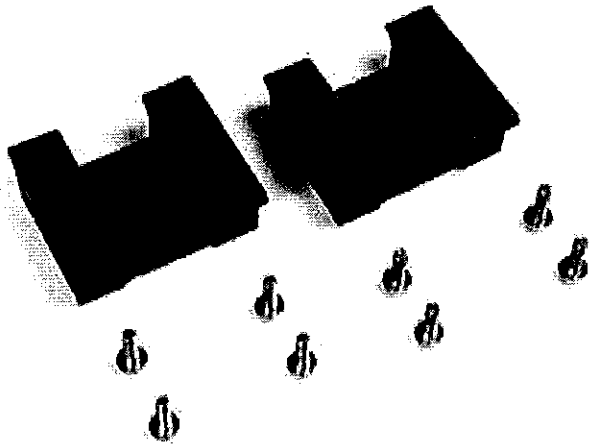

**Art. 6 – CLASSE 60cc MINIKART (2015 -2020)**

6.5 – Carenatura anteriore (musetto) Carenatura anteriore omologata ACI-CSAI 2015-2020, possibilità, di utilizzare Carenatura anteriore per la quale i costruttori hanno richiesto il prolungamento di omologazione e descritti nell'apposita tabella.

IL PRESIDENTE  
(Angelo Sticchi Damiani)